

Nomor :0414/CKMN/JBNII/2023

Surabaya, 23 Agustus 2023

Lampiran:1(Satu) Berkas  
Perihal : Penawaran Harga

Kepada  
Pokja II Perum Jasa Tirta I  
Divisi Pengadaan dan Pengelolaan Aset,  
Kantor Pusat Perum Jasa Tirta I  
Jl.Surabaya No.2A, Sumpensar  
Lowokwaru - Malang 65145

Sehubungan dengan Paket Pekerjaan Pengadaan SELF LOADER TRUCK pada Tahun 2023 yang dilaksanakan oleh Perum Jasa Tirta I, dengan ini Kami mengajukan Penawaran sebagai berikut:

1. Total Harga Penawaran untuk Paket Pekerjaan Pengadaan SELF LOADER TRUCK adalah sebesar Rp 1.857.000.000-(Satu Milyar Delapan Ratus Lima Puluh Tujuh Juta Rupiah)Temasuk PPN 11% dengan Rincian Surat Penawaran Harge adalah sebagaimana terlampir;
2. Jangka Waktu / Masa Berlakunya Penawaran ini adalah selama 60 (Enam Puluh) Han Kalender yang dihitung sejak 23 Agustus 2023 sampai dengan 21 Oktober 2023;
3. Jangka waktu Pekerjaan 195(Seratus Sembilan Puluh Lima)Hari Kalender dihitung sejak SPPBJ keluar
4. Kami sampaikan secara terlampir;:
  - Rincian Surat Penawaran Harga;
  - Pakta Interites;
  - Persyaratan Lainnya sebagaimana dipersyaratkan pada Dokumen Pemilihan.
5. Kami sanggup untuk mematuhi seluruh ketentuan yang berlaku pada Perum jasa Tirta I

Demikian Kami sampaikan dan terima kasih atas perhatian serta kerjasamanya.

Hormat Kami

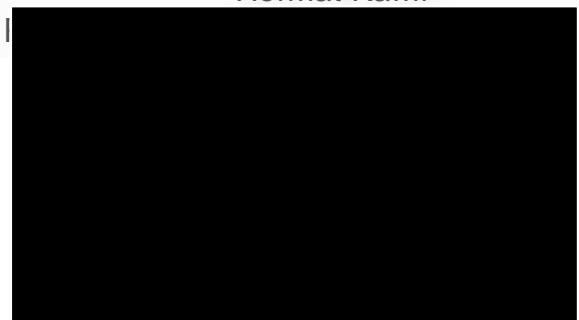

## Daftar Kuantitas dan Harga (Lampiran Rincian Surat Penawaran Harga)

No	Uraian Barang	Satuan	Volume	Harga Satuan (Rp)	Jumlah Harge (Rp)
1.	SELF LOADER TRUCK	1	UNiT	1.590.090.090,-	1.590.090.090,-
Total Sebelum PPN 11%					1.590.090.090,-
PPN 11%					174.909.910,-
Total Setelah PPN 11%					1.765.000.000,-
Biaya BBNKB					92.000.000,-
TOTAL					1.857.000.000,-

Homat Kami,

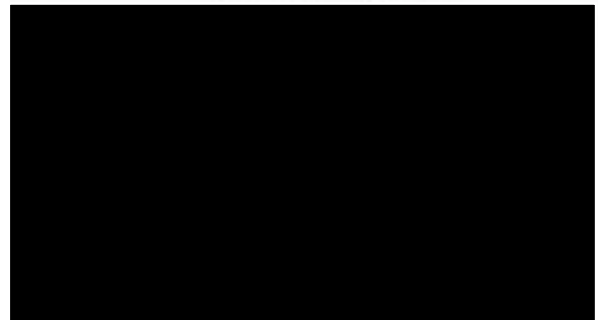

Nomor :0413/CKMN/JBVI/2023  
Lampiran. :1(Satu) Berkas  
Perihal : PAKTA INTEGRITAS

Surabaya.23 Agustus 2023

Kapada  
Pokja II Perum Jasa Tirta I  
Divisi Pengadaan dan Pengelolaan Aset,  
Kantor Pusat Perum Jasa Tirta I  
Jl. Surabaya No.2A, Sumpersari  
Lowokwaru-Maiang 65145

Saya yang bertanda tangan di bawah ini dalam rangka Paket Pekerjaan Pengadaan Self Loader TRUCK pada Perum Jasa Tirta I dengan inimenyatakan bahwa Saya:

1. Tidak akan melakukan praktek KKN;
2. Akan melakukan praktek persaingan yang sehat dalam proses pengadaan;
3. Akan melaporkan kepada pihak yang bervajib/berwenang apabila mengelahui ada indikasi KKN dan atau praktek persaingan yang tidak sehat dalam proses pengadaan;
4. Dalam proses pengadaan ini, berjanji akan melaksanakan secara bersih, transparan, dan profesional dalam arti akan mengerahkan segala kemampuan dan sumber daya secara optimal untuk memberikan hasil kerja terbaik mulai dari penawaran, pelaksanaan, dan penyelesaian pekerjaan/kegiatan ini;
5. Meningkatkan Penggunaan Produksi Dalam Negeri dengan memperbesar TKDN sesuai ketentuan yang berlaku dan menggunakan produk berstandar;
6. Dalam keadaan tertentu akan mengikutsertakan Usaha Mikro, Usaha Kecil dan Koperasi Kecilsesuai kompetensi tekris yang dimiliki untuk bagian pekerjaan yang bukan pekerjaan utama.
7. Dalam melakukan Pengadaan akan selalu berpegang pada konsep ramah lingkungan.
8. Apabila saya melanggar ha-hal yang telah saya nyatakan dalam PAKTA INTEGRITAS ini, saya bersedia dikenakan sanksi moral, sanksi administrasi serta dituntut ganti rugi dan pidana sesuai dengan ketentuan peraturan perundang-undangan yang berlaku.

Surabaya, 23 Agustus 2023

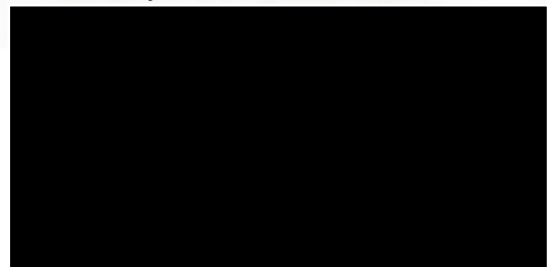

Nomor : 0417/CKMN/JBNHU2023  
Lampiran. ; 1 (Satu) Berkas  
Perhal : PERNYATAAN TIDAK BERMASALAH

Surabaya, 23 Agustus 2023

Kepada  
Pokja II Perum Jasa Tirta I  
Divisi Pengadaan dan Pengelolaan Aset  
Kantor Pusat Perum Jasa Tirta I  
Jl. Surabaya No.2A, Sumpsi  
Lowokwaru -Malang 65145

Saya yang bertanda tangan di bawah ini dalam rangka Paket Pekerjaan Pengadaan Self Loader TRUCK pada Perum Jasa Tirta I dengan ini menyatakan:

Nama :  
Jabatan :  
Bertindak untuk dan atas nama :  
Alamat :  
Telepon / Fax :  
Email :

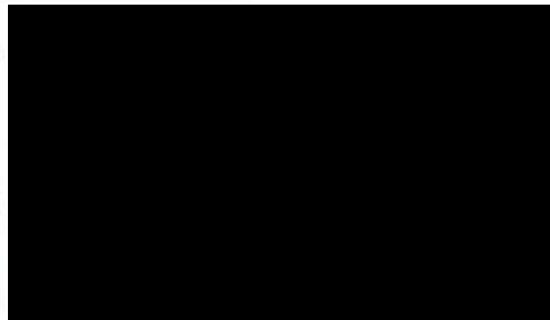

menyatakan dengan sesungguhnya bahwa:

1. Saya secara hukum mempunyai kapasitas menandatangani kontrak berdasarkan Surat Akta Perubahan No 47 pada tanggal 30 April 2021
2. Saya/Perusahaan saya tidak sedang dinyatakan pailit atau kegiatan usahanya tidak sedang dihentikan atau tidak sedang menjalani sanksi pidana atau sedang dalam pengawasan pengadilan;
3. Saya tidak pernah dihukum berdasarkan putusan pengadilan atas tindakan yang berkaitan dengan kondite profesional saya;
4. Saya tidak sedang dan tidak akan terlibat pertentangan kepentingan dengan para pihak yang terkait, langsung maupun tidak langsung dalam proses pengadaan ini
5. Tidak sedang dalam sanksi Black List oleh instansi Pemerintah/BUMN/BUMD/BLU

Demikian pernyataan ini kami buat dengan sebenarnya dan penuh rasa tanggung jawab

Surabaya, 23 Agustus 2023





## PEMERINTAH REPUBLIK INDONESIA

### NOMOR INDUK BERUSAHA (NIB)

**9120207401363**

Pemerintah Republik Indonesia c.q. Lembaga Pengelola dan Penyelenggara OSS berdasarkan ketentuan Pasal 24 ayat (1) Peraturan Pemerintah Nomor 24 Tahun 2018 tentang Pelayanan Perizinan Berusaha Terintegrasi Secara Elektronik, menerbitkan NIB kepada:

Nama Perusahaan	: PT CATUR KOKOH MOBIL NASIONAL
Alamat Perusahaan	: JL. KALIANAK TIMUR No. 352B, Kel. Morokrembangan, Kec. Krembangan, Kota Surabaya, Prop. Jawa Timur
NPWP	: 01.137.088.9-631.000
Nomor Telepon	: (031) 7499919, 74999
Nomor Fax	: -
Email	: ck.mobilnasional@gmail.com
Nama KBLI	: Lihat Lampiran
Kode KBLI	: Lihat Lampiran
Status Penanaman Modal	: PMDN

NIB merupakan identitas Pelaku Usaha dalam rangka pelaksanaan kegiatan berusaha dan berlaku selama menjalankan kegiatan usaha sesuai ketentuan peraturan perundang-undangan.

NIB adalah bukti Pendaftaran Penanaman Modal/Berusaha yang sekaligus merupakan pengesahan Tanda Daftar Perusahaan.

OSS berwenang untuk melakukan evaluasi dan/atau perubahan atas izin usaha (izin komersial/operasional) sesuai ketentuan perundang-undangan.

Seluruh data yang tercantum dalam NIB dapat berubah sesuai dengan perkembangan kegiatan berusaha.

Ditetapkan tanggal : 16 April 2019  
Perubahan ke-5



*Dokumen ini dikeluarkan dari Sistem OSS atas dasar data dari pelaku usaha. Kebenaran dan keabsahan atas data yang ditampilkan dalam dokumen ini dan data yang tersimpan dalam Sistem OSS menjadi tanggung jawab pelaku usaha sepenuhnya.*



**PEMERINTAH REPUBLIK INDONESIA**

**NOMOR INDUK BERUSAHA (NIB)**

**9120207401363**

No.	Nama KBLI	Kode KBLI
1	PERDAGANGAN BESAR MOBIL BARU	45101
2	PERDAGANGAN ECERAN MOBIL BARU	45103
3	REPARASI MOBIL	45201
4	PERDAGANGAN BESAR SUKU CADANG DAN AKSESORI MOBIL	45301
5	PERDAGANGAN ECERAN SUKU CADANG DAN AKSESORI MOBIL	45302
6	PERDAGANGAN BESAR ATAS DASAR BALAS JASA (FEE) ATAU KONTRAK	46100
7	ANGKUTAN BERMOTOR UNTUK BARANG UMUM	49431
8	ANGKUTAN BERMOTOR UNTUK BARANG KHUSUS	49432
9	AKTIVITAS PENYEWAAN DAN SEWA GUNA USAHA TANPA HAK OPSI MOBIL, BUS, TRUK DAN SEJENISNYA	77100

Dengan ketentuan bahwa NIB tersebut hanya berlaku untuk Nama KBLI dan Kode KBLI yang tercantum dalam lampiran ini



**KEMENTERIAN KEUANGAN REPUBLIK INDONESIA**  
**DIREKTORAT JENDERAL PAJAK**

**NPWP : 01.137.088.9-631.000**

**PT. CATUR KOKOH MOBIL NASIONAL**

**JL. KALIANAK TIMUR 352 B**  
**KEL. MOROKREMBANGAN, KEC. KREMBANGAN**  
**SURABAYA, JAWA TIMUR - 60178**

**KPP MADYA SURABAYA**



## PEMERINTAH REPUBLIK INDONESIA

### IZIN USAHA

(Surat Izin Usaha Perdagangan)

Pemerintah Republik Indonesia c.q. Lembaga Pengelola dan Penyelenggara OSS berdasarkan ketentuan Pasal 32 ayat (1) Peraturan Pemerintah Nomor 24 Tahun 2018 tentang Pelayanan Perizinan Berusaha Terintegrasi Secara Elektronik, menerbitkan Izin Usaha berupa **Surat Izin Usaha Perdagangan** kepada:

Nama Perusahaan : PT CATUR KOKOH MOBIL NASIONAL  
Nomor Induk Berusaha : 9120207401363  
Alamat Perusahaan : JL. KALIANAK TIMUR No. 352B  
Nama KBLI : PERDAGANGAN BESAR MOBIL  
BARU,PERDAGANGAN ECERAN MOBIL  
BARU,REPARASI MOBIL,PERDAGANGAN ECERAN  
SUKU CADANG DAN AKSESORI  
MOBIL,PERDAGANGAN BESAR SUKU CADANG DAN  
AKSESORI MOBIL  
Kode KBLI : 45101,45103,45201,45302,45301  
Barang / Jasa Dagangan  
Utama : Perdagangan Mobil (Truk dan Bus), Chassis, Suku Cadang  
(Sparepart) dan Bengkel (Reparasi) Mobil (Truk dan Bus)  
Lokasi Usaha  
- Alamat : JALAN KALIANAK TIMUR 352B  
- Desa/Kelurahan : Morokrembangan  
- Kecamatan : Krembangan  
- Kabupaten/Kota : Kota Surabaya  
- Provinsi : Jawa Timur

Surat Izin Usaha Perdagangan **TELAH** berlaku efektif.

Izin Usaha ini berlaku selama perusahaan melakukan kegiatan operasional sesuai ketentuan perundangan-undangan.

Dikeluarkan tanggal : 16 April 2019



*Dokumen ini dikeluarkan dari Sistem OSS atas dasar data dari pelaku usaha. Kebenaran dan keabsahan atas data yang ditampilkan dalam dokumen ini dan data yang tersimpan dalam Sistem OSS menjadi tanggung jawab pelaku usaha sepenuhnya.*





KEMENTERIAN KEUANGAN REPUBLIK INDONESIA

DIREKTORAT JENDERAL PAJAK

KANTOR WILAYAH DJP JAWA TIMUR I

KPP MADYA SURABAYA

JL. JAGIR WONOKROMO 100-104, SURABAYA

TELEPON 031-8482551 FAKSIMILE 031-8482557 SITUS www.pajak.go.id

LAYANAN INFORMASI DAN KELUHAN KRING PAJAK (021) 1-500-200

EMAIL pengaduan@pajak.go.id

**SURAT PENGUKUHAN PENGUSAHA KENA PAJAK**  
**S-2PKP/WPJ.11/KP.1103/2019**

Sesuai dengan Pasal 2 ayat (1)/Pasal 2 ayat (4) UU No. 6 Tahun 1983 tentang Ketentuan Umum dan Tata Cara Perpajakan sebagaimana telah diubah terakhir dengan UU No. 16 Tahun 2009, Peraturan Menteri Keuangan Nomor 73/PMK/2012, dan Peraturan Direktur Jenderal Pajak Nomor PER-20/PJ/2013, dengan ini diterangkan bahwa :

1. Nomor Pokok Wajib Pajak : 01.137.088.9-631.000
2. Nama : PT. CATUR KOKOH MOBIL NASIONAL
3. Klasifikasi Lapangan Usaha : 45103 - PERDAGANGAN ECERAN MOBIL BARU
4. Alamat : JL KALIANAK TIMUR NO. 352 B  
MOROKREMBANGAN KREMBANGAN  
KOTA SURABAYA JAWA TIMUR 60178
5. Merk Dagang/Usaha : -
6. Kewajiban Pajak :  PPN  PPhBM

Telah dikukuhkan sebagai Pengusaha Kena Pajak terhitung sejak 9 April 2007.

Surabaya, 8 Januari 2019

a.n. Kepala Kantor  
Kepala Seksi Pelayanan,



HARI MURTI  
NIP.197304181998031007



NY. MUTIA HARYANI S.H.  
NOTARIS  
DAN  
PEJABAT PEMBUAT AKTA TANAH  
DI  
SURABAYA

Jalan Pasar Besar Wetan 29 - Telp. : 46873  
SURABAYA

Akte : PERUBAHAN

Tanggal : 26 AGUSTUS 1981

Nomor : 85.-

~~Turunan/Betikan/Grosso-~~

PERUBAHAN

Nomor : 84.

JH.

Pada hari ini, Rabu tanggal duapuluh enam (26) Agustus seribu sembilanratus delapanpuluh satu (1980) menghadap di hadapan saya, nyonya Mutia Haryani Sarjana Hukum, notaris di Surabaya, dengan hadirnya para saksi yang saya, notaris kenal dan yang namanya akan disebut dibagian akhir akte ini :

- nyonya JET HETHARIE, karyawan kantor notaris, bertempat tinggal di Surabaya, jalan Pesapen Kali nomor 12.

Penghadap saya, notaris kenal.

Penghadap menerangkan lebih dahulu ;

- bahwa ia bertindak berdasarkan kekuasaan yang diberikan kepadanya seperti termaktub dalam pasal 24 dari akte pendirian perseroan terbatas P.T. "MOBIL NASIONAL" - akte tertanggal sembilan (9) April seribu sembilanratus delapanpuluh (1980) nomor 27 dibuat dihadapan saya, notaris ;
- dengan demikian untuk dan atas nama para pendiri perseroan terbatas tersebut yang berkedudukan serta berkantor pusat di Surabaya.

Kemudian penghadap bertindak sebagaimana tersebut diatas menerangkan, bahwa untuk memenuhi syarat-syarat dan petunjuk dari yang berwajib dan supaya memperoleh persetujuan/pengesahan perseroan terbatas tersebut, maka dengan ini mengadakan perubahan-perubahan dalam anggaran dasar perseroan terbatas tersebut sebagai berikut :



Akte ini termasuk pada Keputusan Menteri Kehakiman Republik Indonesia tertanggal 17 september 1981 No: YA5/486/15 .-

Diketahui :  
Direktur Jenderal Hukum dan per-undang-  
u.b  
Direktur Perdata u.b  
Kepala Sub Direktorat Badan Hukum

*M. Haryani*  
Subandijah Subandi  
Nrp: 040004445 .-

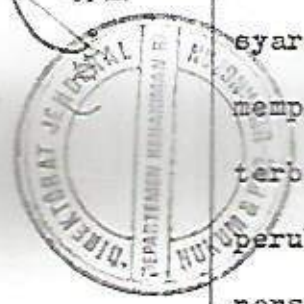

A. Nama Perseroan Terbatas tersebut dirubah \_\_\_\_\_  
untuk selanjutnya berbunyi : \_\_\_\_\_

\_\_\_\_\_ Perseroan Terbatas \_\_\_\_\_

P.T. "CATUR KOKOH MOBIL NASIONAL". \_\_\_\_\_

B. Pasal 1 ayat 1 dari anggaran dasar \_\_\_\_\_  
tersebut selanjutnya berbunyi : \_\_\_\_\_

\_\_\_\_\_ NAMA DAN KEDUDUKAN \_\_\_\_\_

Perseroan Terbatas ini bernama \_\_\_\_\_

P.T. "CATUR KOKOH MOBIL NASIONAL" \_\_\_\_\_

yang berkedudukan serta berkantor \_\_\_\_\_

pusat di Surabaya. \_\_\_\_\_

C. Pasal 17 ayat 4 dirubah dan harus \_\_\_\_\_  
dibaca sebagai berikut : \_\_\_\_\_

" 4. Bilamana semua pemegang saham hadir \_\_\_\_\_  
atau diwakili dalam rapat, maka tidak \_\_\_\_\_  
diperlukan panggilan lebih dahulu \_\_\_\_\_  
sebagaimana tersebut diatas dan rapat \_\_\_\_\_  
sedemikian itu boleh diadakan dimanapun \_\_\_\_\_  
juga, asal saja dalam Wilayah Negara \_\_\_\_\_  
Republik Indonesia dan berhak mengambil \_\_\_\_\_  
keputusan-keputusan yang sah dan \_\_\_\_\_  
mengikat." \_\_\_\_\_

- Maka dari segala sesuatu yang tersebut \_\_\_\_\_  
didasar ini, untuk menjadi bukti yang sah, \_\_\_\_\_  
dibuatlah \_\_\_\_\_

\_\_\_\_\_ A k t e - i n i \_\_\_\_\_

- Dibuat sebagai minit dan diresmikan di \_\_\_\_\_  
Surabaya, pada hari, tanggal, bulan dan \_\_\_\_\_  
tahun tersebut dalam kepala akte ini \_\_\_\_\_

Pada hari ini Kanis No. 533/2022 diadukan  
Seribu sembilan puluh delapan gugatan dan  
akte ini telah dibuat di hadapan Notaris dan  
saksi-saksi yang ditunjuk oleh kedua  
saksi-saksi yang ditunjuk oleh kedua  
saksi-saksi yang ditunjuk oleh kedua  
saksi-saksi yang ditunjuk oleh kedua



Org. No. 520  
Persepsi No. 300  
Upah tulis 800,  
Juni 18  
MENCAMURKAN  
TGL. 24-8-1977

dengan dihadiri oleh nyonya Turahningtias \_\_\_\_\_  
dan nona Sri Susmiwati, kedua-duanya pegawai \_\_\_\_\_  
kantor notaris dan bertempat tinggal di \_\_\_\_\_  
Surabaya, sebagai saksi-saksi. \_\_\_\_\_  
- Segera setelah akte ini saya, notaris \_\_\_\_\_  
bacakan kepada penghadap dan saksi-saksi, \_\_\_\_\_  
maka akte ini ditanda tangani oleh \_\_\_\_\_  
penghadap, saksi-saksi dan saya, notaris. \_\_\_\_\_  
- Dilangsungkan tanpa renvooi. \_\_\_\_\_  
- Minit akte ini telah ditanda tangani \_\_\_\_\_  
dengan sempurna. \_\_\_\_\_

DIBERIKAN SEBAGAI TURUNAN.-



**PERNYATAAN KEPUTUSAN PEMEGANG SAHAM  
PERSEROAN TERBATAS PT. CATUR KOKOH MOBIL NASIONAL**

Nomor : 47.

Pada hari ini, Jum'at, tanggal 30-4-2021 (tigapuluh April duaribu duapuluh—  
satu), mulai pukul 15.30 (limabelas lebih tigapuluh menit) Waktu Indonesia—  
Bagian Barat, menghadap dihadapan saya, **JUSUF PATRIANTO**—  
**TJAHJONO, Sarjana Hukum, Magister Hukum, Notaris di Surabaya,**—  
dengan hadirnya para saksi yang saya, notaris kenal dan yang nama—  
namanya akan disebut dibagian akhir akta ini :—

- Tuan **MARIO SOEDEWO**, lahir di Surabaya, pada tanggal 14-1-1976—  
(empatbelas Januari seribu sembilanratus tujuh puluh enam),—  
Warga Negara Indonesia, Wirawasta, —  
bertempat tinggal di Surabaya, —  
Kecamatan Sawahan, Kelurahan Sawahan, —  
Rukun Warga 006, Rukun Tetangga 003, —  
jalan Raya Arjuna nomor 36 – 38. —  
- Pemegang Kartu Tanda Penduduk dengan Nomor Induk—  
Kependudukan (NIK) : 3578061401760006. —

- Menurut keterangannya dalam hal ini bertindak :—
  - a. sebagai Direktur Utama dalam perseroan tersebut. —
  - b. berdasarkan kekuatan kuasa yang tercantum dalam Keputusan—  
yang mengikat di luar Rapat Umum Pemegang Saham—  
(Keputusan Pemegang Saham) Perseroan Terbatas PT. CATUR—  
KOKOH MOBIL NASIONAL yang dibuat dibawah tangan, yang—  
berlaku efektif tanggal 30-4-2021 (tigapuluh April duaribu duapuluh—  
satu) bermeterai cukup dan dilekatkan pada minuta akta ini—  
(Selanjutnya disebut juga "Keputusan Pemegang Saham"). —

- dengan demikian bertindak untuk dan atas nama segenap—  
pemegang saham perseroan terbatas tersebut diatas. —

Penghadap saya, notaris kenal. —



tanggal terakhir ditanda tangannya Surat Keputusan Pemegang Saham ini oleh Pemegang Saham Perseroan.

- Maka dari segala sesuatu yang tersebut diatas ini, untuk menjadi bukti yang sah dibuatlah

Akta - ini

- Dibuat sebagai minuta dan diresmikan di Surabaya pada hari, tanggal, bulan dan tahun tersebut dalam kepala akta ini dengan dihadiri oleh :

1. Nyonya Janda **INDAYANI**, lahir di Surabaya, pada tanggal 12-5-1961 (duabelas Mei seribu sembilanratus enampuluh satu), bertempat tinggal di Surabaya, jalan Jojoran 1-C nomor 12 ;
2. Nyonya **RINI ANGGRAINI**, lahir di Surabaya, pada tanggal 13-2-1983 (tigabelas Pebruari seribu sembilanratus delapanpuluh tiga), bertempat tinggal di Surabaya, jalan Kedondong Lor V nomor 23 ;

keduanya pegawai kantor notaris dan sebagai saksi-saksi.

- Segera setelah akta ini saya, notaris bacakan kepada penghadap dan saksi-saksi, maka akta ini ditanda tangani oleh penghadap, saksi-saksi dan saya, notaris.

- Dilangsungkan tanpa adanya penambahan, pencoretan maupun perubahan.

- Minuta akta ini telah ditanda tangani dengan sempurna.

DIBERIKAN SEBAGAI SALINAN YANG SAMA BUNYINYA





KEMENTERIAN HUKUM DAN HAK ASASI MANUSIA  
REPUBLIK INDONESIA  
DIREKTORAT JENDERAL ADMINISTRASI HUKUM UMUM  
Jl. H.R. Rasuna Said Kav. 6-7 Kuningan, Jakarta Selatan  
Telp. (021) 5202387 - Hunting

Nomor : AHU-AH.01.03-0322042  
Lampiran :  
Perihal : Penerimaan Pemberitahuan  
Perubahan Data Perseroan  
**PT CATUR KOKOH MOBIL NASIONAL**

Kepada Yth.  
Notaris JUSUF PATRIANTO TJAHJONO S.H.,  
M.H.  
Jalan Melawai nomor 5  
KOTA SURABAYA

Sesuai dengan data dalam format Isian Perubahan yang disimpan di dalam sistem Administrasi Badan Hukum berdasarkan Akta Notaris Nomor 47 Tanggal 30 April 2021 yang dibuat oleh Notaris JUSUF PATRIANTO TJAHJONO S.H., M.H., berkedudukan di KOTA SURABAYA, mengenai perubahan Direksi Dan Komisaris, **PT CATUR KOKOH MOBIL NASIONAL**, berkedudukan di KOTA SURABAYA, telah diterima dan dicatat di dalam Sistem Administrasi Badan Hukum.



Diterbitkan di Jakarta, Tanggal 24 Mei 2021.

a.n. MENTERI HUKUM DAN HAK ASASI MANUSIA  
REPUBLIK INDONESIA  
DIREKTUR JENDERAL ADMINISTRASI HUKUM UMUM,

Cahyo Rahadian Muzhar, S.H., LL.M.  
19690918 199403 1 001

DICETAK PADA TANGGAL 24 Mei 2021

DAFTAR PERSEROAN NOMOR AHU-0091343.AH.01.11.TAHUN 2021 TANGGAL 24 Mei 2021

Pemberitahuan ini hanya merupakan keterangan, bukan produk Tata Usaha Negara

"Penerimaan Pemberitahuan ini dicetak dari SABH"







PEMERINTAH KOTA SURABAYA  
KECAMATAN KREMBANGAN  
KELURAHAN MOROKREMBANGAN

Jalan Sedayu Gg. IV No. 30 Surabaya 60178  
Telp. 3520401 Fax. 3520401

SURAT KETERANGAN DOMISILI

Yang bertanda tangan dibawah ini Kepala Kelurahan Morokrembangan Kecamatan Krembangan Kota Surabaya menerangkan bahwa :

Nama Lembaga :  
Alamat :  
Nama Pimpinan :  
Alamat Pimpinan :  
Bergerak di bidang :

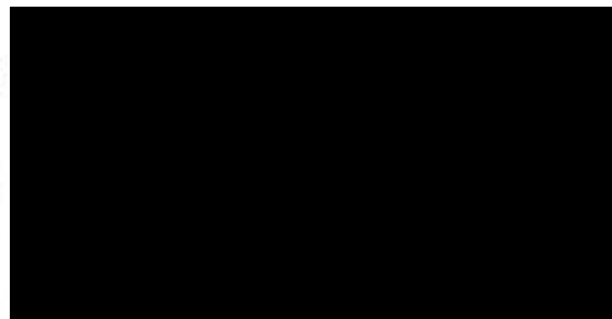

Adalah benar lembaga tersebut berdomisili di Kalianak Timur 352 B Surabaya RT. 04 RW. 08 Wilayah Kelurahan Morokerembangan Kecamatan Krembangan Kota Surabaya. Surat keterangan ini dipergunakan untuk mengurus ijin domisili perusahaan dan berlaku sampai dengan 15 Maret 2023

Demikian Surat Keterangan ini untuk dipergunakan sebagaimana mestinya.

Dicatat

Tgl. 15-09-2022

No. 000/37/436.9.13.4/22

Masuk Wilayah  
Kelurahan Morokrembangan

SEKRETARIS

Ahmad Musairi S. Pal

Penata Muda Tk. I

NIP. 19761202001421005

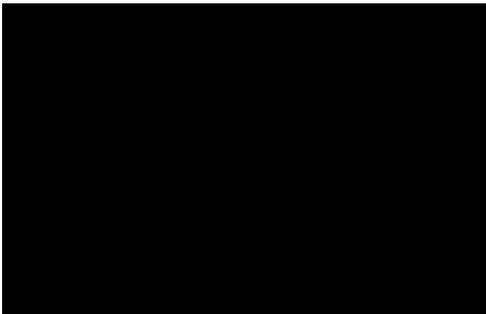

PROVINSI JAWA TIMUR  
KOTA SURABAYA

NIK : 3578262602910002



Nama  
Tempat/Tgl Lahir  
Jenis Kelamin  
Alamat  
RT/RW  
Kel/Desa  
Kecamatan

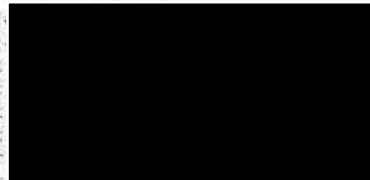

Agama  
Status Perkawinan: BELUM KAWIN  
Pekerjaan: PELAJAR/MAHASISWA  
Kewarganegaraan: WNI  
Berlaku Hingga: 26-02-2017

KOTA SURABAYA  
03-07 2012

Surabaya, 23 Agustus 2023

Nomer : 0418/CKMN/JB/VIII/2023  
Perihal : PERNYATAAN PEMBAYARAN

Kepada  
Pokja II Perum Jasa Tirta I  
Divisi Pengadaan dan Pengelolaan Aset,  
Kantor Pusat Perum Jasa Tirta I  
Jl. Surabaya No. 2A, Sumbersari  
Lowokwaru - Malang 65145

Saya yang bertanda tangan di bawah ini dalam rangka Paket Pekerjaan Pengadaan Self Loader TRUCK pada Perum Jasa Tirta I dengan ini menyatakan :

Nama :  
Jabatan :  
Bertindak untuk dan atas nama :  
Alamat :  
Telepon / Fax :  
Email :

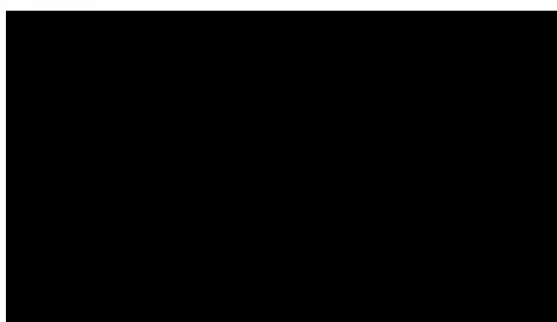

menyatakan dengan sesungguhnya bahwa :

Untuk Proses pengadaan ini kami bersedia menerima pembayaran setelah unit selesai dan dilakukan serah terima kepada Perum Jasa Tirta I

Surabaya, 23 Agustus 2023





# Quality Management System Certificate of Approval

This is to certify that the QMS of

**PT. ANTIKA RAYA**

Jl. Demak No. 153, Surabaya 60173 – Indonesia

has been assessed and found to meet the requirements of

**ISO 9001:2015**

This certificate is valid for the following scope of operations:

**Caroseries of Truck Body & Trailer Manufacture**

Authorised by:

**Stan Wright**  
Director

**Date of Certificate Issue: 31 August 2021**

**Certificate Valid until: 30 August 2024**

Recertification audit before 31 July 2024. Certified since 31 August 2018.

This certificate is the property of SN Registrars (Holdings) Limited and remains valid.

Subject to satisfactory annual Surveillance audits.

**SN Registrars (Holdings) Limited**

**Certificate Number: DAS 68474960/33/Q**

Registration House, 22b Church Street,  
Rushden, Northamptonshire,  
NN10 9YT, UK

Tel: +44 (0) 1933 381859

Email: [enquiries@dascertification.co.uk](mailto:enquiries@dascertification.co.uk)

Web: [www.dascertification.co.uk](http://www.dascertification.co.uk)

Company number: 07659067





# Environmental Management System Certificate of Approval

This is to certify that the EMS of

**PT. ANTIKA RAYA**

Jl. Demak No. 153, Surabaya 60173 – Indonesia

has been assessed and found to meet the requirements of

**ISO 14001:2015**

This certificate is valid for the following scope of operations:

**Caroseries of Truck Body & Trailer Manufacture**

Authorised by:

**Stan Wright**  
Director

**Date of Certificate Issue: 31 August 2021**

**Certificate Valid until: 30 August 2024**

Recertification audit before 31 July 2024. Certified since 31 August 2018.

This certificate is the property of SN Registrars (Holdings) Limited and remains valid.

Subject to satisfactory annual Surveillance audits.

**SN Registrars (Holdings) Limited**

**Certificate Number: DAS 33346570/33/E**

Registration House, 22b Church Street,  
Rushden, Northamptonshire,  
NN10 9YT, UK

Tel: +44 (0) 1933 381859

Email: [enquiries@dascertification.co.uk](mailto:enquiries@dascertification.co.uk)

Web: [www.dascertification.co.uk](http://www.dascertification.co.uk)

Company number: 07659067





BUREAU  
VERITAS

Bureau Veritas Certification

# PT. HINO MOTORS MANUFACTURING INDONESIA

Kawasan Industri Kota Bukit Indah Block D1 No.1, Purwakarta 41181, West Java,  
Indonesia

*Bureau Veritas Certification Holding SAS – UK Branch certifies that the Management System of the above organisation has been audited and found to be in accordance with the requirements of the management system standards detailed below*

## ISO 14001:2015

*Scope of certification*

**MANUFACTURE OF 4,6,10 AND 12 WHEEL VEHICLE AND COMPONENTS**

Original cycle start date:	04-04-2005
Expiry Date of Previous Cycle:	17-09-2020
Certification / Recertification Audit date:	30-07-2020
Certification / Recertification cycle start date:	14-09-2020
Subject to the continued satisfactory operation of the organization's Management System, this certificate expires on:	17-09-2023

Certificate No.:	ID003430	Version:	1	Issue Date:	14-09-2020
------------------	----------	----------	---	-------------	------------

Signed on behalf of BVCH SAS UK Branch



0008

*Certification Body Address: 5th Floor, 66 Prescot Street, London, E1 8HG, United Kingdom*

*Local Office: Menara Bidakara 2, 11th – 12th Floor, Jl. Jend. Gatot Subroto Kav.71 – 73, Jakarta 12870, Indonesia*

Further clarifications regarding the scope and validity of this certificate, and the applicability of the management system requirements, please call +42 21 201 09 411





# Occupational Health & Safety Certificate of Approval

This is to certify that the OHSMS of

**PT. ANTIKA RAYA**

Jl. Demak No. 153, Surabaya 60173 – Indonesia

has been assessed and found to meet the requirements of

**ISO 45001:2018**

This certificate is valid for the following scope of operations:

**Caroseries of Truck Body & Trailer Manufacture**

Authorised by:

**Stan Wright**  
Director

Date of Certificate Issue: 31 August 2021

Certificate Valid until: 30 August 2024

Recertification audit before 31 July 2024. Certified since 31 August 2018.

This certificate is the property of SN Registrars (Holdings) Limited and remains valid.

Subject to satisfactory annual Surveillance audits.

**SN Registrars (Holdings) Limited**

**Certificate Number: DAS 28555200/33/O**

Registration House, 22b Church Street,  
Rushden, Northamptonshire,  
NN10 9YT, UK

Tel: +44 (0) 1933 381859

Email: [enquiries@dascertification.co.uk](mailto:enquiries@dascertification.co.uk)

Web: [www.dascertification.co.uk](http://www.dascertification.co.uk)

Company number: 07659067





Nomor : 0416/CKMN/JP/VIII/2023  
Lampiran : 2 (Dua) Berkas  
Perihal : Spesifikasi Teknis



Surabaya, 23 Agustus 2023

Kepada  
Pokja II Perum Jasa Tirta I  
Divisi Pengadaan dan Pengelolaan Aset,  
Kantor Pusat Perum Jasa Tirta I  
Jl. Surabaya No. 2A, Sumpersari  
Lowokwaru - Malang 65145

Sehubungan dengan Paket Pekerjaan Pengadaan SELF LOADER TRUCK pada Tahun 2023 yang dilaksanakan oleh Perum Jasa Tirta I, dengan ini Kami memberikan spesifikasi Teknis sebagai berikut :

1. Tipe Chasiss Hino FM 280 JW Euro 4 ( dengan spesifikasi sesuai Brosur terlampir )
2. Karoseri Self Loader dari Antika Raya ( dengan spesifikasi terlampir )

Demikian kami sampaikan dan terima kasih atas perhatian serta kerjasamanya.

*Homat Kami,*

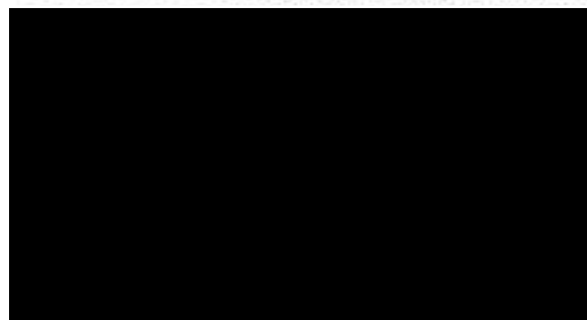

AUTHORIZED DEALER

**PT. CATUR KOKOH MOBIL NASIONAL**

Jl. Kalianak Timur 352-B SURABAYA 60178 Telp: 031 - 749 9919, Fax: 031 - 7494458



## SPESIFIKASI SELF LOADER JASA TIRTA

➤ Spesifikasi Bak :

- Ukuran & Model : Sesuai gambar terlampir
- Long member : WF 250
- Cross member : WF 200
- Side member : WF 200
- Lantai : Plat bordes + Beton izer Ø3/4"
- Dinding depan : Pillar UNP 150 dan dinding mild steel 2 mm.
- Jack Belakang : UNP 150
- Jembatan : UNP 150 rangkap + besi beton ulir (sistem hidrolis)
- Spackboard : Mild steel 2 mm

➤ Self Loader :

- Frame : Square Tube 200 (Female)  
: Square Tube 150 ( Male)
- Cross frame : Mild steel 6 mm,  
: Mild steel 8 mm
- Hydraulic : Double Action + Counter Balance
- Tangki Oli : Kap. 60 L

➤ Jembatan :

- Frame : UNP 150 + Besi Ulir
- Hydraulic : Double Action + Flow Control
- Frame Tambahan : UNP 150 + UNP 120 + Beton Izer Ø3/4"

➤ Accessories :

- Lampu Sorot : 1 Pcs
- Winch : Kap. 4,5 Ton (Hidraulic)
- Hand Valve : 3 Handle
- Lampu Rotary : 1 Pcs
- Perisai Kolong
- Bumper Belakang
- Cat : Optional
- Logo & Letter : Optional

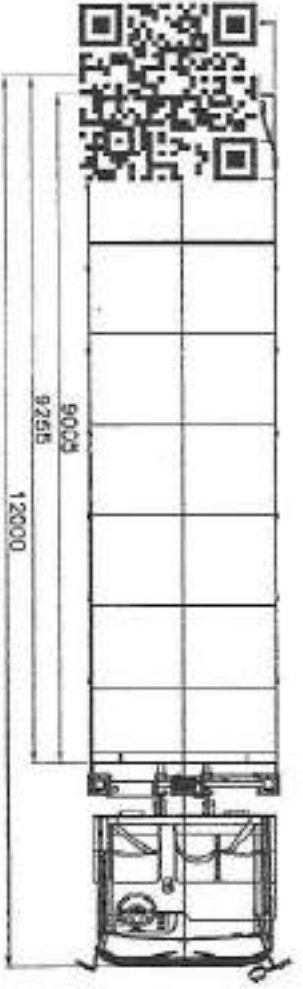

TAMPAK ATAS

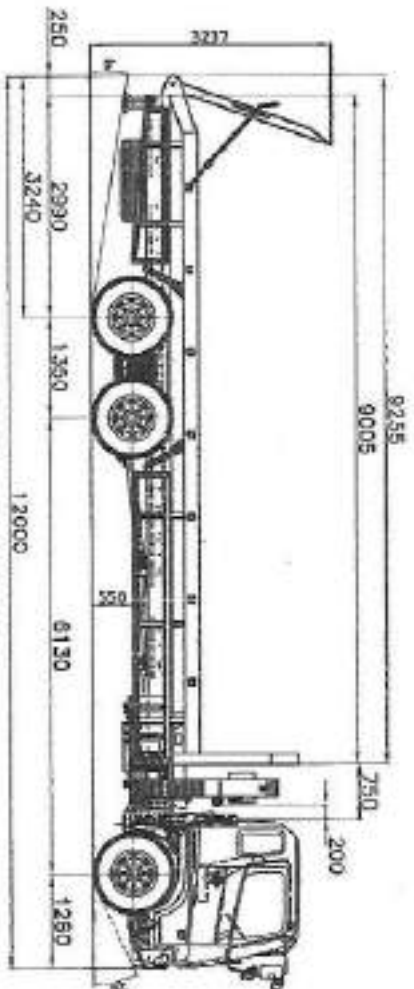

TAMPAK SAMPING KANAN

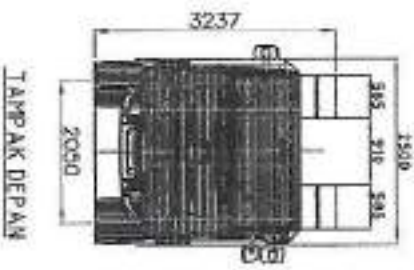

TAMPAK DEPAN

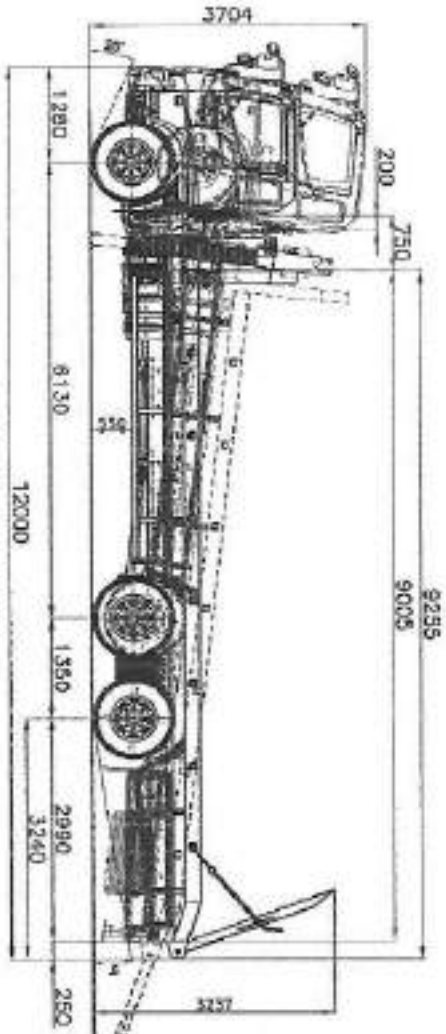

TAMPAK SAMPING KIRI



TAMPAK BELAKANG

LAMPIRAN : 2

KIPUR USMAN DIREKTUR JENDERAL PERUBAHAN DAN KAWAS  
 NORDIK : NP-DUPD 6500 TAHUN 2022  
 TANGGAL : 31 Agustus 2022

DISETUIH OLEH  
 ARAS KANA DIREKTUR JENDERAL PERUBAHAN DAN KAWAS  
 DIREKTUR DAN KASIA TRANSPORTEKSI JALAN  
 U.S. MUBUDITULU TIRE (KAWASAN SENTRIKON)



DEWANTO JURUACUAN/DIA  
 18650719-159503 1 001

DIPERIKSA OLEH  
 KIRI, A SENOS BAUCANG BAWAUN KENDARAAN BERVOTIK



ADKO KUSBANANTO  
 1 0791 115 20050 1 005

PERUBAHAN :

NO. SURAT	NO. BUKU	NO. HALAMAN	NO. KIRI	NO. KANAN
1	1	1	1	1
KEMENTERIAN PERINDUSTRIAN DAN PERDAGANGAN DIREKTORAT JENDERAL PERUBAHAN DAN KAWAS DIREKTUR DAN KASIA TRANSPORTEKSI JALAN PT. ANTIKA RAYA				



## SPEKIFIKASI SELF LOADER JASA TIRTA

### ➤ Spesifikasi Bak :

- Ukuran & Model : Sesuai gambar terlampir
- Long member : WF 250
- Cross member : WF 200
- Side member : WF 200
- Lantai : Plat bordes + Beton izer Ø3/4"
- Dinding depan : Pillar UNP 150 dan dinding mild steel 2 mm
- Jack Belakang : UNP 150
- Jembatan : UNP 150 rangkap + besi beton ulir (sistem hidrolis)
- Spackboard : Mild steel 2 mm

### ➤ Self Loader :

- Frame : Square Tube 200 (Female)  
: Square Tube 150 ( Male)
- Cross frame : Mild steel 6 mm,  
: Mild steel 8 mm
- Hydraulic : Double Action + Counter Balance
- Tangki Oli : Kap. 60 L

### ➤ Jembatan :

- Frame : UNP 150 + Besi Ulir
- Hydraulic : Double Action + Flow Control
- Frame Tambahan : UNP 150 + UNP 120 + Beton Izer Ø3/4"

### ➤ Accessories :

- Lampu Sorot : 1 Pcs
- Winch : Kap. 4,5 Ton (Hidraulic)
- Hand Valve : 3 Handle
- Lampu Rotary : 1 Pcs
- Perisai Kolong
- Bumper Belakang
- Cat : Optional
- Logo & Letter : Optional



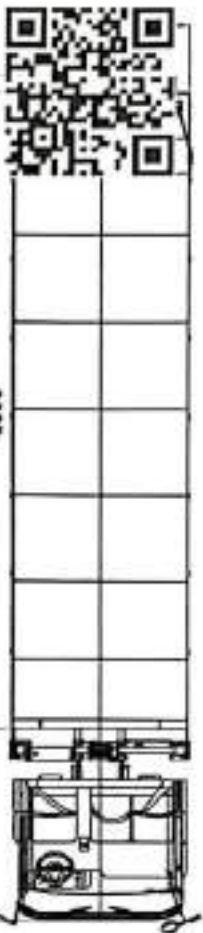

TAMPAK ATAS

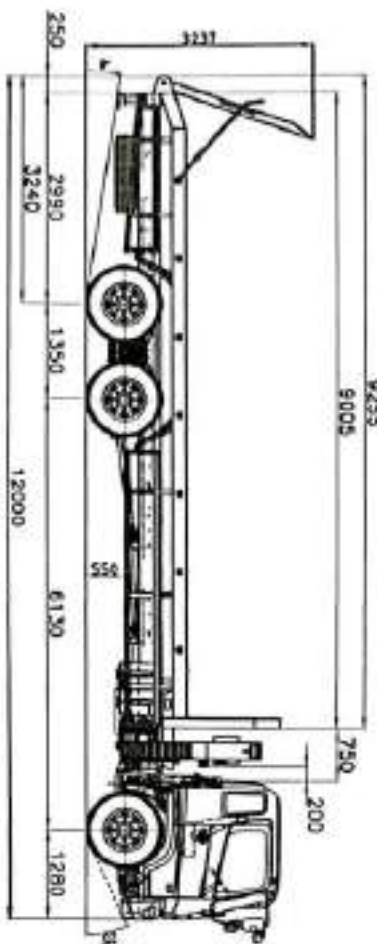

TAMPAK SAHPIK KANAN

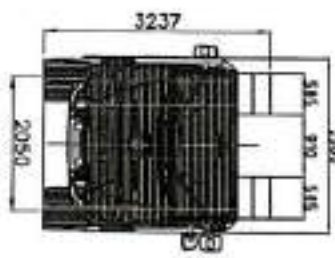

TAMPAK DEPAN

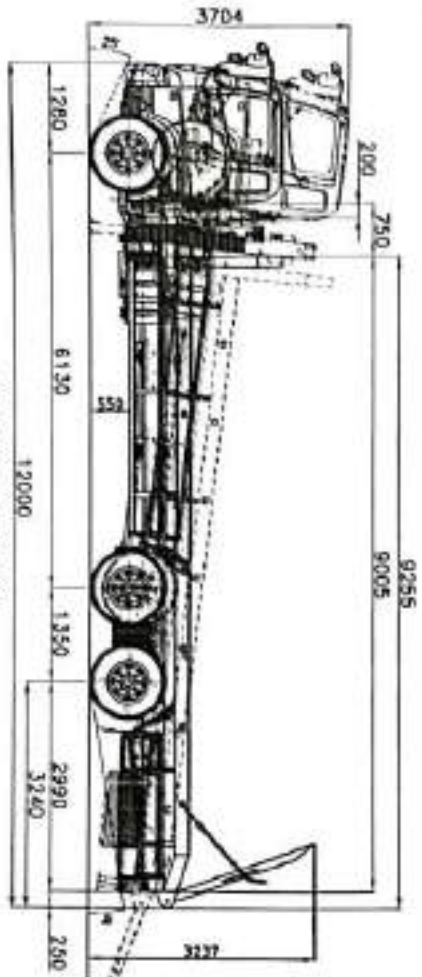

TAMPAK SAHPIK KIRI

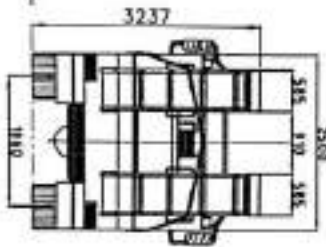

TAMPAK BELAKANG

LAMPIRAN : 2

KEPUTUSAN DIREKTUR JENDERAL PERHUBUNGAN DARAT  
 NOMOR : 20-D/2019/666/TALUN/2022  
 TANGGAL : 31 April 2022

DISTUTULI OLEH  
 ATAS NAMA DIREKTUR JENDERAL PERHUBUNGAN DARAT  
 DIREKTUR SARANA TRANSPORTASI JALAN  
 U.B. KASUBDIT LIT TIRE KENDARAAN BEROTOR

DEWANTO PURNACANDORA  
 19850719 199003 1 001

DIPERIKSA OLEH  
 KENDARA, SEKSI RANCANG BANGUN KENDARAAN BEROTOR



ICHO KUSNANTO  
 19781115 200804 1 001

PERUBAHAN :

NO	NO	NO	NO	NO	NO	NO	NO
1	2	3	4	5	6	7	8

CAKUPAN TAMPAK UTAMA  
 MERCK TIRNO TIRE PUBLISASANDU BINA MIT  
 SERAJA WORE, BARANG KAMPAL TERBUKA SELF LOADER  
 PT. ANTIRAYA

Antiraya No. 01  
 ANTIRAYA TIRE





PT HINO MOTORS SALES INDONESIA  
Wisma Indomobil II, Jl Letjen MT. Haryono Kav. 9, DKI Jakarta 13330

☎ 0 800 100 4466    @HinoID    Fanpage: Hino Indonesia    HinoID  
@ hino.hotline@hino.co.id    Hino Indonesia    www.hino.co.id



PT.HINO MOTORS SALES INDONESIA selalu mengadakan riset dan perkembangan teknologi, serta berhak melakukan perubahan spesifikasi untuk meningkatkan mutu dan melakukan penyesuaian tanpa pemberitahuan terlebih dahulu. Body dan warna karoseri dalam brosur ini merupakan optional, bukan standar. Dapatkan performa kendaraan terbaik dengan menggunakan suku cadang asli-Hino Genuine Part (HGP) & HMSI Original Part (HOP). Informasi lebih lanjut, kunjungi dealer resmi Hino terdekat atau hubungi Hino Customer Care Center.

Line Up Katalog

# RANGER



**TANGGUH DI JALAN —  
— UNTUNG DI TANGAN**



PT. Hino Motors Sales Indonesia

# Mesin Euro4 Hino Ranger



Hino Ranger memang dirancang untuk operasional di lapangan secara maksimal selama 24 jam dan 7 hari bahkan dibawah kondisi yang paling ekstrem sekalipun. Dilengkapi dengan teknologi mesin Euro4 yang memiliki sistem bahan bakar berkualitas, kendali emisi gas buang yang akurat dan sistem kendali terintegrasi dengan ECU generasi ke-4. Inilah bukti kesiapan Hino di era Euro4 untuk membuat bisnis Anda lebih mudah.



J08E Common Rail | Euro4



PI1C Common Rail | Euro4

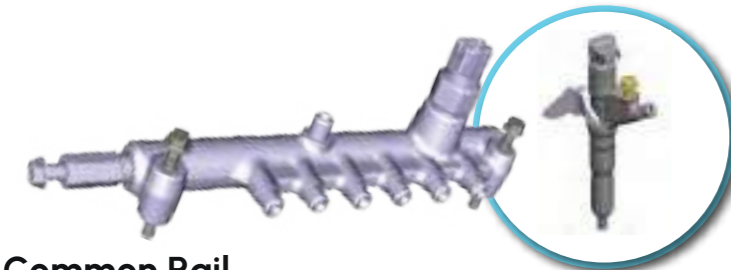

Injector DLC  
(Diamond Like Carbon)

## Common Rail

Common Rail dengan G4S series injector, memiliki sistem valve baru yang mampu menghilangkan static/dynamic leak sehingga konsumsi bahan bakar akan lebih baik dan daya tahan terhadap keausan lebih tinggi.



## EGR

EGR (Exhaust Gas Recirculation System) Adalah sistem yang menurunkan senyawa negatif (NOx) dari emisi sisa gas buang.

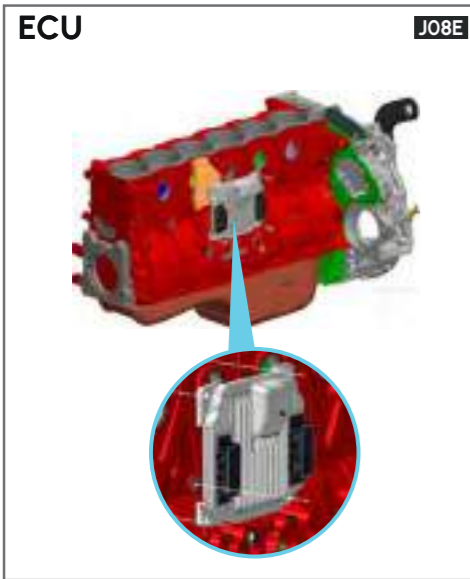

ECU (Engine Electronic Control Unit) berfungsi sebagai pengatur kinerja mesin agar performa kendaraan lebih maksimal.



Pada mesin terbaru HINO digunakan juga V-Belt Autotensioner, yang akan mengatur ketegangan fanbelt secara otomatis. Membuat perawatan lebih mudah.



DOC (Diesel Oxidation Catalyst) komponen logam dengan katalis yang dapat merubah dan mengurangi emisi gas buang berbahaya.



SCR (Selective Catalytic Reduction) teknologi pengendalian sisa pembakaran mampu mengurangi 80-95 % emisi NOx. Dengan cara mencampurkan urea cair/amonia (NH3) dan oksigen (O2) yang ada di katalis, dengan NOx untuk membentuk molekul nitrogen (N2) dan air (H2O), sehingga gas buang lebih bersih dan ramah lingkungan.



Transmisi MX06

Transmisi MX07 (New)

Transmisi M0090D | M009DD



## Air Suspension Seat & Reclining Seat

Kursi di desain ulang untuk menyesuaikan postur tubuh pengemudi. Kursi dapat diatur untuk memberikan posisi berkendara yang optimal dilengkapi dengan suspensi udara yang dapat memberikan kenyamanan dan mengurangi kelelahan saat berkendara.



## Sabuk pengaman dengan sistem ELR (Emergency Locking Retractor)

Sabuk pengaman yang di lengkapi dengan sistem Emergency Locking Ractor (ELR) dapat membantu melindungi pengemudi saat terjadi dorongan keras. Pada sabuk pengaman terpasang rol penggulung yang memberikan kontribusi untuk menjaga posisi pengikatan yang sesuai dengan kontur posisi duduk pengendara.

\*Diaplikasikan di semua model



\*Diaplikasikan pada J engine



\*Diaplikasikan pada P engine

## Panel Indikator

Layout dengan tampilan informasi pengemudi diatur sedemikian rupa secara ergonomis (agar lebih mudah). Pada bagian LCD (Liquid Crystal Display) dan area lampu peringatan dipasang pada daerah yang mudah untuk dilihat.



### Side Under Mirror

Jarak pandang pengemudi ditempatkan pada posisi yang tinggi, untuk memberikan penglihatan pengemudi secara baik. Sebagai tambahan, kaca spion depan dan samping (*side under mirror*) memberikan penglihatan secara luas pada posisi disamping pengemudi.

\*Diaplikasikan di semua model



Rear Camera

Monitor

### Rear Camera

Pengemudi dapat melihat kondisi dibagian belakang kendaraan sehingga lebih mudah saat mundur atau memarkirkan kendaraan.

\*All Cargo (kecuali FL 280 JT)



Upper arm

Mounting bush  
Rear arch

### Suspensi Kabin

Pada konstruksi *semi-float (rubber type)*, telah diterapkan pada kabin kendaraan dengan penambahan *special bushing* untuk mengurangi getaran saat berjalan, memberikan kenyamanan dalam berkendara dan mengurangi suara bising dalam kabin.

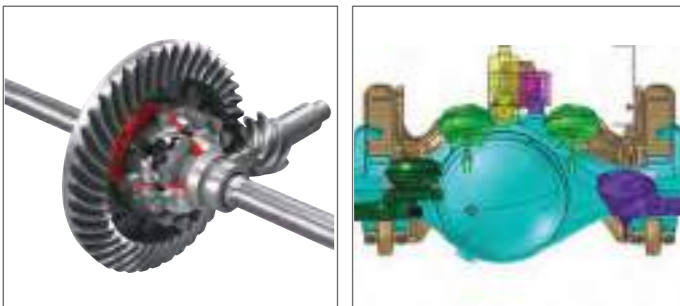

### Differential

Kekuatan *final gear* lebih meningkat dan lebih tahan patah pada giginya, sehingga mengurangi biaya perawatan. Dengan rasio gigi yang disesuaikan pada kondisi jalan di Indonesia memungkinkan kendaraan anti slip pada kondisi jalan *off road*.



### Full Air-Brake System

Penerapan *full air-brake system* meningkatkan performa pengereman dan juga responsif. Sebagai tambahan, pada *full air brake system* minyak rem tidak diperlukan sehingga memudahkan perawatan dan menghemat biaya.

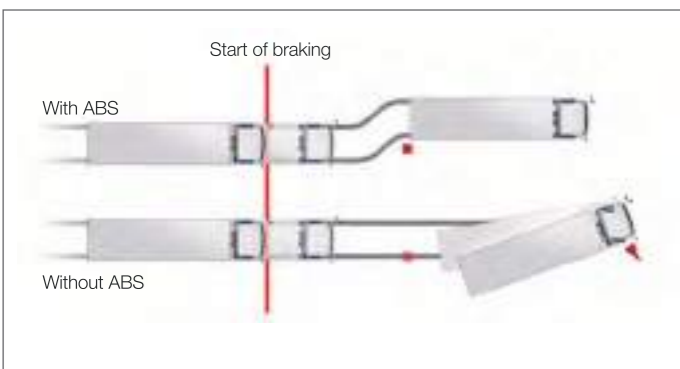

### ABS (Anti-lock Braking System)

Pada kasus pengereman yang mendadak, ABS (*Anti-lock Braking System*) mencegah terjadinya penguncian ban serta menjaga pergerakan atau kestabilan pada kendaraan.

Diaplikasikan pada model : FG 260 JK, SG 280 TH, FL 260 JN, FL 260 JW, FM 280 TH, FM 280 JD, & FM 340 TH

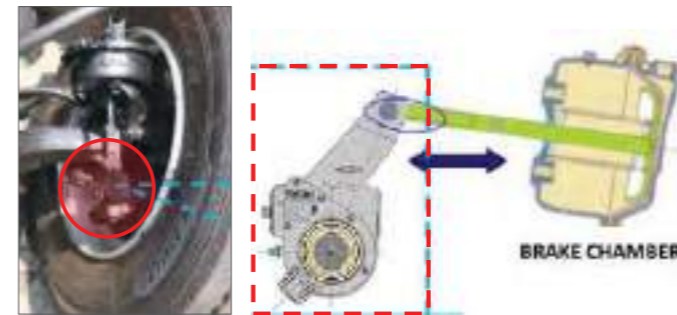

### Auto Slack Adjuster

Perangkat mekanis yang dirancang untuk mempertahankan jarak interval yang telah ditentukan antara tromol dan kampas rem secara otomatis pada saat terjadi keausan pada model Cargo dan Tractor Head.



Intake Duct

Lower Duct

Air Cleaner

### Air Intake

Desain Air Intake model baru membuat udara yang masuk ke ruang bakar menjadi lebih meningkat sehingga performa mesin lebih maksimal.



### Rangka dan Crossmember

*Side rail* dan *crossmember* dengan *High-tensile steel* aman tanpa menggunakan rivet. Konstruksi ini tidak hanya kuat, tetapi juga memiliki *durability* yang tinggi dan teknik pemasangan yang dilakukan dengan sangat presisi. Teknik pemasangan telah diperbaiki sejak *spacers* tidak digunakan lagi diantara rangka dan aksesoris.

Pada model Dump terdapat penambahan ketebalan jadi 8mm



### Pendingin Udara (AC)

Mudah untuk digunakan dengan menerapkan *dual dial heater control*. OPT khusus untuk kendaraan pertambangan.

Diaplikasikan pada model : FM 280 JD Mining | FM 340 (PD & PL) | FM 340 TH



### Power Window & Central Lock

Diaplikasikan untuk model *dump (mining)*, membuka dan menutup kaca jendela dan pintu menjadi lebih mudah.

Diaplikasikan pada model : FM 280 JD Mining | FM 340 (PD & PL) | FM 340 TH

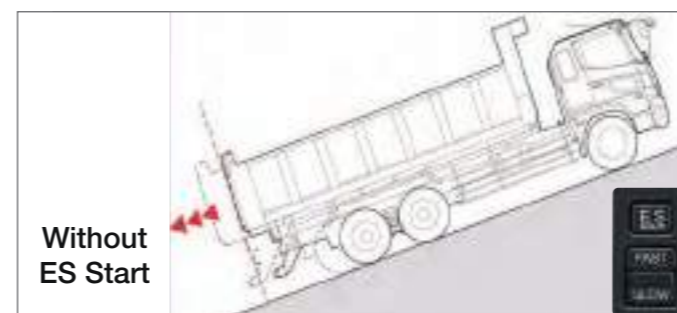

Without ES Start

### ES Start System (Easy and Smooth Start)\*

Sistem yang membantu saat start ditanyakan untuk mencegah terjadinya kendaraan mundur saat rem dilepaskan.

Diaplikasikan pada model : FM 280 JD Mining | FM 340 (PD & PL)



**PTO Transmisi**  
 PTO memberikan kesesuaian putaran dengan transmisi sehingga lebih kuat dan tidak cepat rusak, dan juga memungkinkan pelanggan bisa langsung memasang bodi dump.



## CARGO HINO500 Series

Hino untuk segmen Cargo hadir dengan transmisi baru MX06, M009DD, M009OD & MX07 dengan rasio yang besar dikembangkan dengan tujuan untuk mengurangi biaya transportasi. Terdapat pilihan konfigurasi mulai dari 4x2, 6x2, sampai 6x4, dengan pilihan wheelbase beragam mulai dari pendek, sedang, hingga panjang. Selain itu, varian yang ditawarkan juga lebih banyak dengan berbagai pilihan mesin. Suspensi yang lembut dan kuat sangat sesuai untuk membawa barang yang mudah rusak. Desain rangka berkualitas tinggi dan memiliki bentuk yang optimal sehingga lebih kuat dan tahan lama, serta dilengkapi Full Air – Brake system untuk meningkatkan performa pengereman yang lebih responsif. Tangguh di Jalan. Untung di Jalan.

**Truk 4 x 2 :**  
 FG 240 JP | FG 260 JP  
 FG 260 JK | FG 260 JL  
 FG 260 JM | FG 260 JS

**Truk 6 x 2 :**  
 FL 260 JN | FL 260 JW  
 FL 280 JT | FL 280 JW

**Truk 6 x 4 :**  
 FM 280 JW



Body, velg, ban & wind deflector dalam gambar merupakan optional / bukan standar.

## DUMP HINO500 Series

HINO Ranger untuk segmen Dump hadir dengan transmisi baru MX06, M009DD, M009OD & MX07 dengan rasio yang besar dikembangkan dengan tujuan untuk mengurangi biaya transportasi. Dilengkapi dengan Full Air – Brake system untuk meningkatkan performa pengereman yang lebih responsive. Truk ini memiliki tenaga lebih besar dan mempunyai performa tangguh di medan off-road. Desain rangka berkualitas tinggi dan memiliki bentuk yang optimal sehingga lebih kuat dan tahan lama. Dump Truk dengan resale value tinggi ini, hadir dengan varian yang lebih banyak serta berbagai pilihan mesin yang cocok bagi pelanggan yang membutuhkan truk untuk mengangkut beban yang berat. Tangguh di Jalan. Untung di Jalan.

**Truk 4 x 2 :**  
 FG 260 JJ

**Truk 6 x 4 :**  
 FM 260 JD | FM 280 JD  
 FM 280 JD (Mining Spec)  
 FM 340 PL | FM 340 PD



Body, velg, ban & wind deflector dalam gambar merupakan optional / bukan standar.





#### Rem Trailer

Rem yang menggunakan tekanan udara untuk menggerakkan rem trailer sehingga pengereman menjadi lebih kuat.



#### Lampu Kerja

Lampu kerja kabin belakang memudahkan pekerjaan pada saat kondisi gelap.



#### Flywheel PTO

Komponen yang terpasang di flywheel engine, berfungsi untuk meneruskan tenaga mesin untuk memutar mixer (drum).



## TRACTOR HEAD HINO500 Series

HINO untuk segmen Tractor Head hadir dengan tenaga mesin yang handal memberikan pembakaran lebih sempurna, mesin lebih bertenaga, hemat bahan bakar dan ramah lingkungan. Menggunakan transmisi baru MX06, M009DD, M009OD & MX07 dengan rasio yang besar dikembangkan dengan tujuan untuk mengurangi biaya transportasi, dan khusus tipe SG kini suspensi belakang dilengkapi dengan shock absorber dan Stabilizer. Truk Trailer dengan resale value tinggi ini, cocok untuk menarik beban yang berat dilengkapi dengan Rem Trailer yang menggunakan tekanan udara sebagai penggerak sehingga pengereman menjadi lebih kuat, serta Full Air – Brake system untuk meningkatkan performa pengereman yang lebih responsif. Tangguh di Jalan. Untung di Jalan.

Truk 4 x 2 :  
FG 260 TH | SG 280 TH

Truk 6 x 4 :  
FM 280 TH | FM 340 TH



Body, velg, ban & wind deflector dalam gambar merupakan optional / bukan standar.

## MIXER HINO500 Series

HINO Ranger untuk segmen Mixer hadir dengan Flywheel PTO yang berfungsi meneruskan tenaga mesin untuk memutar mixer (drum) serta dilengkapi Full Air – Brake system untuk meningkatkan performa pengereman dan lebih responsif. Dibekali dengan mesin J08E bertenaga tenaga 280 PS dengan Transmisi M009DD. Truk ini sangat tangguh dan handal untuk konstruksi jalan dan gedung, dengan rasio yang dikembangkan dengan tujuan untuk mengurangi biaya transportasi. Tangguh di Jalan. Untung di Jalan.

Truk 6x4 :  
FM 280 JM | FM 280 JL



Body, velg, ban & wind deflector dalam gambar merupakan optional / bukan standar.

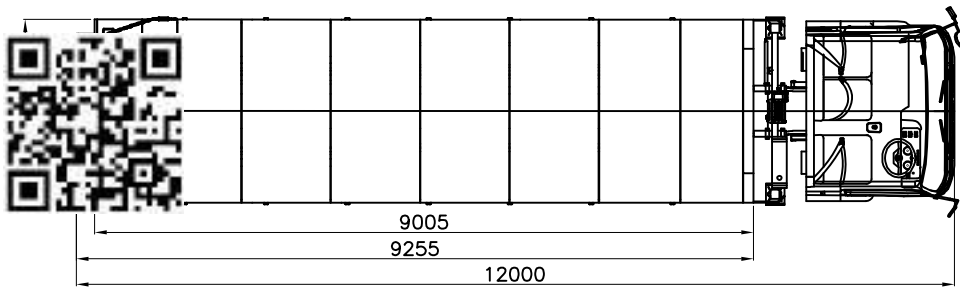

TAMPAK ATAS

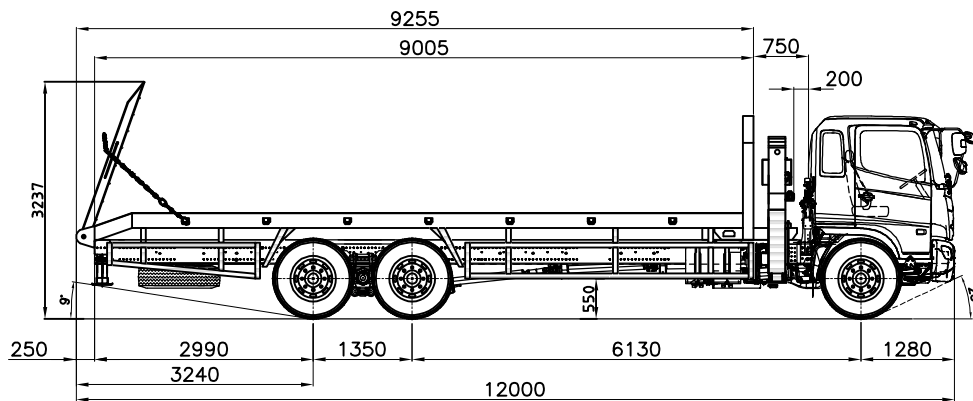

TAMPAK SAMPING KANAN

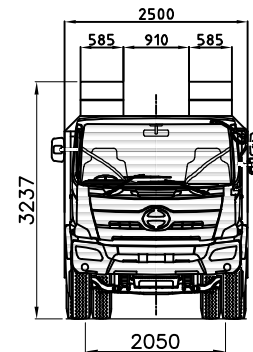

TAMPAK DEPAN

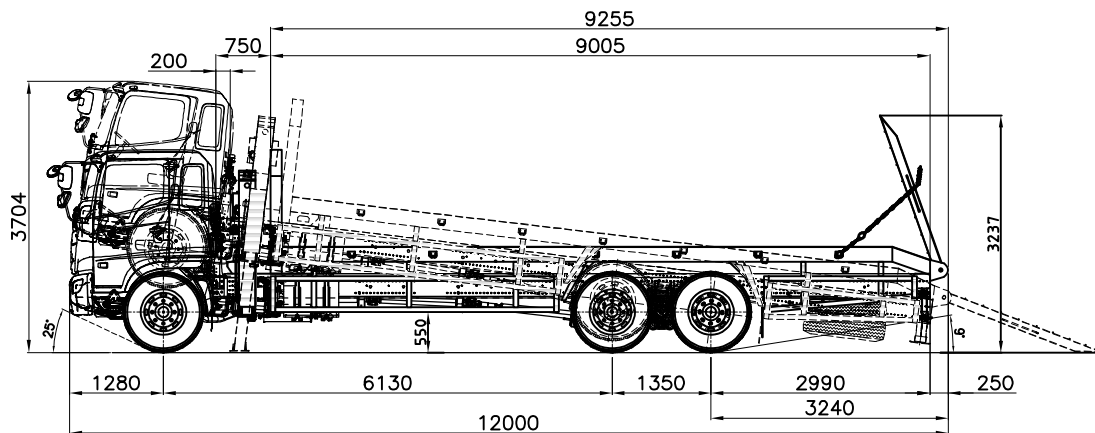

TAMPAK SAMPING KIRI

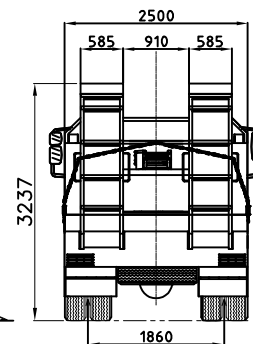

TAMPAK BELAKANG

LAMPIRAN : 2

KEPUTUSAN DIREKTUR JENDERAL PERHUBUNGAN DARAT  
 NOMOR : KP-DJPD 6805 TAHUN 2022  
 TANGGAL : 31 Agustus 2022

DISETUJUI OLEH  
 ATAS NAMA DIREKTUR JENDERAL PERHUBUNGAN DARAT  
 DIREKTUR SARANA TRANSPORTASI JALAN  
 u.b. KASUBDIT UJI TIPE KENDARAAN BERMOTOR



DEWANTO PURNACANDRA  
 19650719 199603 1 001

DIPERIKSA OLEH  
 KEPALA SEKSI RANCANG BANGUN KENDARAAN BERMOTOR



JOKO KUSNANTO  
 19781115 200604 1 001

PERUBAHAN :

JUMLAH	NO.	N A M A	B A H A N	UKURAN	NORMALISASI	KETERANGAN
		SKALA : 1 : 97	TANGGAL	CATATAN :		
		DIGAMBAR : Iwan	18,08,22	-		
		DIPERIKSA : Umardant	18,08,22	-		
		DISETUJUI : Yanuar T	18,08,22	-		
GAMBAR TAMPAK UTAMA						
MEREK HINO TIPE FM8JW2A-XGJ (6X4) M/T						
SEBAGAI MOBIL BARANG MUATAN TERBUKA (SELF LOADER)						
KAROSERI :		PT. ANTIKA RAYA		UKURAN : NO. :		
				A.4		01
JUMLAH LEMBAR : 1 / 7						

Atas bekalang  
 c Samping kanan  
 b Samping kiri  
 a  
 Dibuat

**SURAT DUKUNGAN**

NO : 051/GSO &amp; BUS/HN/WS/VIII/2023

Kepada Yth,  
Kelompok Kerja I  
Divisi Pengadaan, Kearsipan dan Umum, Kantor Pusat Perum Jasa Tirta I  
Jl. Surabaya No. 2A, Sumbersari, Lowokwaru  
Malang

Yang bertanda tangan di bawah ini :

Nama :  
Jabatan :  
Perusahaan :  
Alamat :

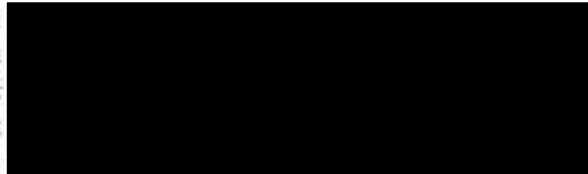

Selaku Dealer utama kendaraan HINO, dengan ini memberi Dukungan kepada :

Nama Perusahaan : PT. Catur Kokoh Mobil Nasional  
Alamat : Jl. Kalianak Timur No. 352-B  
Surabaya

Untuk mengikuti "Pengadaan Self Loader Truck" di Perusahaan Umum (PERUM) Jasa Tirta I berdasarkan dokumen pengadaan Pemilihan Nomor : 2330.01.PALU/SPPH/DPKU-I/VIII/2023, yang terdiri atas:

- 1 (satu) Unit Hino 500 FM 280 JW

1. Jaminan ketersediaan chassis Hino sesuai dengan kesepakatan waktu pekerjaan
2. Barang yang disuplai dalam keadaan baik dan 100% baru
3. Garansi Chassis 2 (dua) tahun atau 100.000 (Seratus Ribu) KM mana yang tercapai terlebih dahulu dihitung dari tanggal penyerahan dan sesuai dengan ketentuan Warranty HINO
4. Free Service Program (FSP) selamat 2 (dua) Tahun dan sesuai dengan pedoman garansi dari ATPM Hino
5. Jaminan Layanan Purna Jual atas Chasis beserta Suku Cadangnya selama 10 (sepuluh) tahun, yang berlaku di semua dealer resmi HINO.
6. Tersedia Workshop/Bengkel resmi sesuai dengan peraturan yang tertera di buku SERVICE lengkap dengan daftar dealer seluruh Indonesia
7. Surat Dukungan ini berlaku hingga **22 September 2023**

Demikian Surat Dukungan ini dibuat dengan sebenarnya, untuk dapat dipergunakan sebagaimana mestinya

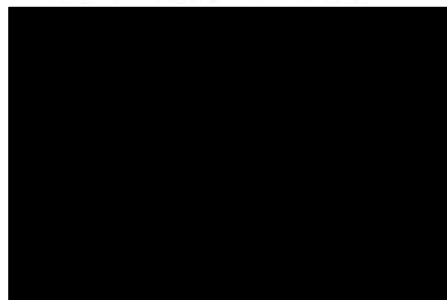
**PT Hino Motors Sales Indonesia**Total Support Center: Jl. Raya Grotto Subroto Km. 8/5,  
Tangerang - Banten 15111 | T: +62-21-591 8080Sales & Marketing Office: Wana Indomobility 2, Jl. MT Haryono Kav. 9,  
Bidara Cira - Jakarta 13339, Indonesia | T: +62-21-856 4570Customer Care Center: Hotline 0-800-100-1466  
WhatsApp: 0815-1300-1900 | Email: hino.hotline@hino.co.idBekopagan Parts Depot:  
Jl. Palu Sintang, Karang Jaring  
Bakipapan Utara,  
Malimantan Timur  
T: +62-542-705 604Medan Parts Depot:  
Jl. Raya Medan - Lubuk Pakam Km.  
34, Tanjung Mada, Deli Serdang,  
Medan - Sumatera Utara  
T: +62-61-8880 0555Banjarmasin Parts Depot:  
Jl. A. Yani Km. 15,  
Kec. Gombut Banjarmasin,  
Kaltimantan Selatan 70652  
T: +62-511-7197795Surabaya Parts Depot:  
Jl. Pahlawan No. 09,  
Taman Satejaya,  
Surabaya - Jawa Timur  
T: +62-31-767 2225Makassar Parts Depot:  
Jl. H. Suisiri No. 35,  
Gadong No. 13, Makassar,  
Sulawesi SelatanVehicle Distribution Center:  
Kawasan Industri Kota Beki, Ind  
Blok D1 No. 1, Purwokerto,  
Jawa Barat - 41161  
T: +62-204-351 910



## PT. Antika Raya

JL. DEMAK 153, SURABAYA 60173  
JAWA TIMUR - INDONESIA  
TELP. 031 5322062 - 031 5454745  
FAX. 031 5454888 - 031 5312088

AR4-MR-008 B 00



### **SURAT DUKUNGAN KAROSERI** **Nomor : 029 / AR – MKA / SBY / SD / 08 / 2023**

Kepada Yth :

**Kelompok Kerja Pemilihan : Pokja I**

**Divisi : Pengadaan, Kearsipan dan Umum**

**Tahun Anggaran : 2023**

**Kantor Pusat Perum Jasa Tirta I**

**Jl. Surabaya No. 2<sup>A</sup>**

**Sumpersari – Lowokwaru**

**Malang**

Yang bertanda tangan dibawah ini :

Nama :

Jabatan :

Alamat :

Email :

Kami dari PT ANTIKA RAYA bersama ini menyatakan bahwa kami memberikan dukungan penuh kepada :

Nama :

Nama Perusahaan :

Jabatan :

Alamat :

Untuk mengikuti Paket Pekerjaan **Pengadaan Self Loader Truck** pada Dokumen Pemilihan Lampiran Nomor : 2330.01.PAL.U/SPPH/DPKU-I/VIII/2023 Tanggal 18 Agustus 2023, dukungan ini kami berikan dengan ketentuan sebagai berikut :

- Jaminan keaslian barang dan barang 100% baru
- Memberikan garansi selama 1 tahun (bukan akibat kesalahan operasional)

Demikian surat dukungan ini kami buat dengan sebenar benarnya untuk dapat dipergunakan sebagaimana mestinya.

Surabaya, 22 Agustus 2023

Nomor : 0415/CKMN/JP/MII/2023  
Lampiran. : 1 (Satu) Berkas  
Perihal : PERNYATAAN GARANSI

Surabaya, 23 Agustus 2023

Kepada  
Pokja II Perum Jasa Tirta I  
Divisi Pengadaan dan Pengelolaan Aset,  
Kantor Pusat Perum Jasa Tirta I  
Jl. Surabaya No. 2A, Sumbersari  
Lowokwaru - Malang 65145

Saya yang bertanda tangan di bawah ini dalam rangka Paket Pekerjaan Pengadaan Self Loader TRUCK pada Perum Jasa Tirta I dengan ini menyatakan Garansi sebagai Berikut :

1. Garansi dari Kendaraan yang diakibatkan oleh cacat Produksi selama 1 tahun atau 50.000 Km, sesuai yang tertera di buku garansi beserta garansi Hydraulic System dari Antika Raya selama . 1 tahun setelah serah terima barang. Garansi ini berlaku apabila bukan karena salah pemakaian atau salah penggunaan.
2. Garansi jasa free service selama 3 kali dalam 1 tahun pada kilometer 5.000, 20.000 dan 40.000 di dealer HINO, sesuai dengan yang tercantum di buku service
3. Jaminan ketersediaan suku cadang selama 5 tahun
4. Jaminan ketersediaan Fasilitas Perbaikan
5. Jaminan Ketersediaan Tenaga Teknis di Work Shop dealer
6. Jaminan penyerahan buku Service, Tools Kit, kotak P3K, Segitiga pengaman, karpet set pada saat serah terima Kendaraan
7. Jaminan penyerahan plat nomer Jalan Samentara, STNKB, BPKB dan KIR
8. Jaminan pelayanan Service di seluruh dealer resmi HINO di Indonesia
9. Jaminan Penyerahan Buku Garansi, buku manual maintenance karoseri, serta buku manual unit

Demikian Surat Pernyataan Garansi ini kami buat untuk dapat dipergunakan sebagaimana mestinya

*Hormat Kami,*

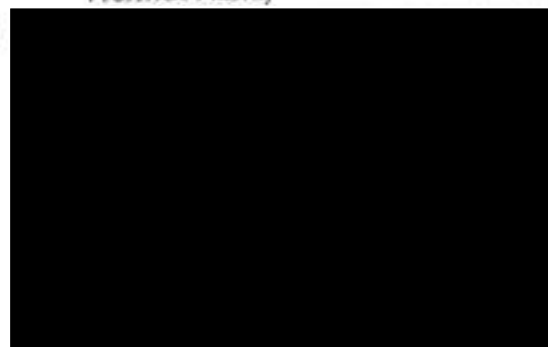



## PT. Antika Raya

JL. DEMAK 153, SURABAYA 60173  
JAWA TIMUR - INDONESIA  
TELP. 031 5322662 - 031 5464745  
FAX. 031 5464688 - 031 5312088

AR4-MR-008 B 00



### SURAT PERNYATAAN GARANSI

011 / AR - MKA / SBY / SG / 08 / 2023

Kepada Yth,

**Kelompok Kerja Pemilihan : Pokja I**

**Divisi : Pengadaan, Kearsipan dan Umum**

**Tahun Anggaran : 2023**

**Kantor Pusat Perum Jasa Tirta I**

**Jl. Surabaya No. 2<sup>A</sup>**

**Sumbersari – Lowokwaru**

**Malang**

Yang bertanda tangan di bawah ini :

Nama :

Jabatan :

Bertindak untuk :

Dan atas nama

Alamat : Jl. Demak No 153, Surabaya 60173

Telepon / Fax : ( 031 ) 5322662 / ( 031 ) 5312088

Email : [sales@antikaraya.co.id](mailto:sales@antikaraya.co.id)

Menerangkan bahwa untuk Paket Pekerjaan **Pengadaan Self Loader Truck** pada Dokumen Pemilihan Lampiran Nomor : 2330.01.PAL.U/SPPH/DPKU-I/VIII/2023 Tanggal 18 Agustus 2023, kami menyatakan untuk memberikan :

- Garansi Produk / Karoseri selama 1 (satu) tahun, yang disebabkan kesalahan produksi / perakitan dan bukan akibat penggunaan / pemakaian (human error), terhitung sejak unit di terima,
- Garansi Layanan Purna Jual dan penyediaan suku cadang,
- Garansi Produk / Karoseri yang ditawarkan 100% Asli, barang baru dan baik.

Demikian Surat Pernyataan Garansi ini kami buat untuk dipergunakan sebagaimana mestinya.

Surabaya, 22 Agustus 2023

Surabaya, 23 Agustus 2023

Nomer : 0419/CKMN/JP/VIII/2023  
Perihal : PERNYATAAN TENAGA TEKNIS

Kepada  
Pokja II Perum Jasa Tirta I  
Divisi Pengadaan dan Pengelolaan Aset,  
Kantor Pusat Perum Jasa Tirta I  
Jl. Surabaya No. 2A, Sumbersari  
Lowokwaru - Malang 65145

Saya yang bertanda tangan di bawah ini dalam rangka Paket Pekerjaan Pengadaan Self Loader TRUCK pada Perum Jasa Tirta I dengan ini menyatakan :

Nama :   
Jabatan :   
Bertindak untuk dan atas nama :   
Alamat : Jl. KALIANAK TIMUR 352 B SURABAYA  
Telepon / Fax : 031-749 9919 / 031 – 749 4458

menyatakan dengan sesungguhnya bahwa :

Untuk Proses pengadaan ini tenaga teknis yang mengikuti uji coba sebagai berikut :

1. Enjang M Risman selaku Field Advisor PT Catur Kokoh Mobil Nasional
2. Ahmad Bisri Noor Effendy selaku Tenaga Teknis dari PT Antika Raya

Surabaya, 23 Agustus 2023

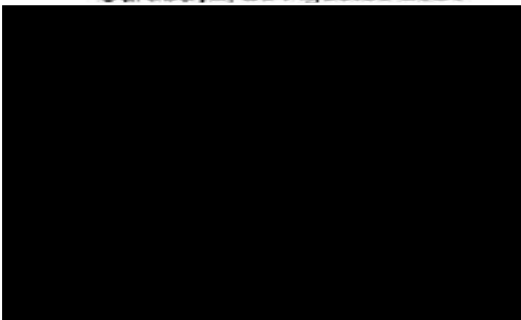

KEMENTERIAN PENDIDIKAN NASIONAL  
REPUBLIK INDONESIA

## IJAZAH

SEKOLAH MENENGAH KEJURUAN

PROGRAM 3 TAHUN

Program Studi Keahlian : Teknik Otomotif

Kompetensi Keahlian : Teknik Otomotif Kendaraan Ringan

TAHUN PELAJARAN 2010/2011

Yang bertanda tangan di bawah ini, Kepala Sekolah Menengah Kejuruan  
Manangga Pratama Kota Tasikmalaya..... menerangkan bahwa:

nama :   
tempat dan tanggal lahir :   
nama orang tua :   
nomor induk : X0809057  
nomor peserta : 4-11-02-09-112-047-2

## LULUS

dari satuan pendidikan berdasarkan hasil Ujian Nasional dan Ujian Sekolah serta telah memenuhi seluruh kriteria sesuai dengan peraturan perundang-undangan.



Tasikmalaya, 16 Mei..... 2011

Kepala Sekolah,

  
Supar Solihin, S.Pd  
NIP. 19740615 200604 1 006





## CERTIFICATE of PARTICIPATION

This is to certify that :

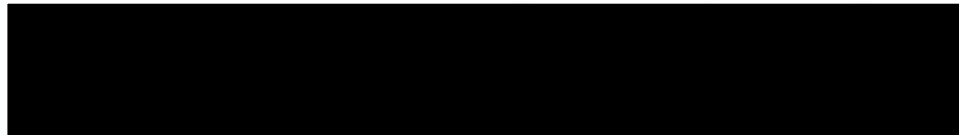

Has completed the  
**FIELD ADVISOR TRAINING 2018**  
*"Customer Oriented to become Service Mindset"*

Which was provided by  
**PT. Hino Motors Sales Indonesia**  
During the period, from September 17<sup>th</sup> to September 21<sup>st</sup>, 2018

Jakarta, October 01<sup>st</sup>, 2018

  
**Irwan Supriyanto**  
Senior Executive Officer

No. DCT - 180338



## CERTIFICATE of PARTICIPATION

This is to certify that:



*PT Catur Kokoh Mobil Nasional*

*Has Attended the*

**Field Advisor Batch 3**

*Which was provided by*

***PT. Hino Motors Sales Indonesia***

*During the period, from 12 - 13 Oktober 2020*

Jakarta, Desember 8<sup>th</sup>, 2020



**IRWAN SUPRIYONO**

SENIOR EXECUTIVE OFFICER  
PT HINO MOTORS SALES INDONESIA

DCT - 202216

Nomor: 22.00048.17



Kementerian Riset, Teknologi, dan Pendidikan Tinggi  
Universitas Negeri Surabaya

Keputusan Presiden RI nomor 269 tahun 1965 tanggal 14 September 1965; Keputusan Presiden RI nomor 93 tahun 1999 tanggal 4 Agustus 1999  
*Decree of Indonesian President No. 269 of 1965 on September 14, 1965; Decree of Indonesian President No. 93 of 1999 on August 4, 1999*

dengan ini menyatakan



lahir di Kediri tanggal 27 Desember 1994, Nomor Induk Mahasiswa 13050423015  
*born in Kediri on December 27, 1994, with student ID 13050423015*

telah menyelesaikan dan memenuhi segala persyaratan pendidikan Diploma  
*has completed and fulfilled all of the requirements of diploma*

Program Studi Teknik Mesin, Fakultas Teknik

*Study Program: Mechanical Engineering, Faculty of Engineering*

Oleh karena itu, kepadanya diberikan gelar

*Therefore, the above-mentioned individual has been admitted to degree of*

**Ahli Madya (A.Md.)**

*Diploma*

beserta segala hak dan kewajiban yang melekat pada gelar tersebut.  
*along with the rights, privileges, and obligation attached to that degree.*

Diberikan di Surabaya pada tanggal 18 Januari 2017.

*Issued in Surabaya on January 18, 2017.*



Dekan,  
*Dean,*

Prof. Dr. EKHARIADI, M.Pd.  
NIP 196004041987011001



Rektor,  
*Rector,*

Prof. Dr. WARSONO, M.S.  
NIP 196005191985031002

PROVINSI JAWA TIMUR  
KABUPATEN KEDIRI

NIK : 3506252712940001

Nama : [REDACTED]  
Tempat/Tgl Lahir : [REDACTED]  
Jenis kelamin : LAKI-LAKI Gol. Darah :-  
Alamat : DUSUN DLOPO  
RT/RW : 016/002  
Kel/Desa : KARANGREJO  
Kecamatan : NGASEM  
Agama : ISLAM  
Status Perkawinan: KAWIN  
Pekerjaan : KARYAWAN SWASTA  
Kewarganegaraan: WNI  
Berlaku Hingga : SEUMUR HIDUP



KEDIRI  
07-06-2021



**SURAT PENGANGKATAN DEALER**  
Nomor : 22/HMSI-CA/XII/21

PT HINO MOTORS SALES INDONESIA, perseroan terbatas yang didirikan berdasarkan hukum dan perundang-undangan yang berlaku di Negara Republik Indonesia, berkedudukan di Jakarta dan beralamat di Wisma Indomobil II, Jalan MT. Haryono Kav 9 Jakarta 13330 ("HMSI"), dengan ini :

Menunjuk/mengangkat pihak sebagaimana berikut untuk bertindak sebagai dealer kendaraan bermotor merek Hino beserta suku cadang dan pelayanan purna jualnya ("Dealer") yaitu :

Perusahaan : PT Catur Kokoh Mobil Nasional  
Berkedudukan : di Surabaya  
Alamat : Jl. Kalianak Timur No. 352 B, Morokembangan, Krembangan,  
Kota Surabaya, Jawa Timur  
Akta Pendirian : No. 27 tanggal 9 April 1980, dihadapan Mutia Heryani SH, Notaris di Surabaya  
NIB : 9120207401363  
NPWP : 01.137.088.9-631.000  
Penanggung Jawab :   
Alamat :   
Kartu Tanda Penduduk : 

Dengan wilayah pemasaran khusus untuk

Kategori III & FC : Nomor polisi : L, M, N, P, S, W, AE dan AG  
Kategori II & FB : Nomor polisi : L, M, N, P, S, W, AE dan AG

Surat Pengangkatan ini merupakan bagian yang tidak dapat dipisahkan dari Perjanjian Pengangkatan Dealer tanggal 31 Desember 2021, yang berlaku untuk jangka waktu 3 (tiga) tahun terhitung dari tanggal 1 Januari 2022 sampai dengan tanggal 31 Desember 2024.

HMSI berhak untuk mencabut atau mengubah Surat Pengangkatan Dealer ini tanpa persetujuan Dealer terlebih dahulu.

Penanggungjawab  
PT CATUR KOKOH MOBIL NASIONAL

31 Desember 2021  
PT HINO MOTORS SALES INDONESIA



Nama : Masato Uchida  
Jabatan : Presiden Direktur

Perjanjian Pengangkatan Dealer